



660072 (LVA100B)

Mono 230V/1/50 Hz

Description courte

Repère No.

Construit en acier AISI 304 inoxydable . Panier en tôle inox résistant à la corrosion. Le microcorupteur du couvercle empêche le départ quand le couvercle est ouvert. Le dispositif électromagnétique arrête la machine quand le couvercle est ouvert pendant l'utilisation. Système de filtrage très efficace et facile à nettoyer. 1 cycle manuel et 3 cycles de lavage automatiques.

Charge par cycle : 2-3 kg (légumes légers); 6 kg (légumes lourds). Vitesse de rotation d'essorage : 300 tr/min.

Lavage par aspersion 30L et par immersion 100L. Panneau de commande étanche IPX5, à touches tactiles.

Caractéristiques principales

- Charge par cycle : 2-3 kg (légumes légers) ; 6 kg (légumes lourds).
- Trois cycles de lavage automatiques (avec ou sans désinfection), vidange manuelle et essorage manuel.
- Deux niveaux de puissance de lavage (douce pour les légumes fragiles et forte pour les gros légumes).
- Lavage par immersion ou lavage par aspersion (remplissage minimum de la cuve).
- Facile à nettoyer, système de filtration efficace.
- Vidange par électrovanne.
- Le microcontact placé sur le couvercle empêche la machine de fonctionner lorsque le couvercle est ouvert.
- Un dispositif électromagnétique arrête la machine si le couvercle est ouvert en cours d'utilisation.
- Sécurité frein moteur à l'ouverture du couvercle
- Equipée d'un doseur de produit désinfectant en fonction pendant la phase d'immersion.
- Réservoir de 500 ml placé à l'avant de la machine pour produit désinfectant.
- Livré avec panier en inox AISI 304 perforé (trous carrés arrondis (5x5 mm) - 921014.

Construction

- Structure porteuse, habillage, couvercle et panier extractible en inox AISI 304.
- Support du panier en aluminium anticorrosion.
- Vitesse d'essorage de 300 tr/min.
- Pompe à deux vitesses pour lavage par immersion et lavage par aspersion.

Accessoires inclus

- 1 X Panier inox supplémentaire PNC 921014 pour lave-légumes LVA100

Accessoires en option

- Panier inox supplémentaire PNC 921014 pour lave-légumes LVA100

APPROBATION: _____

Avant

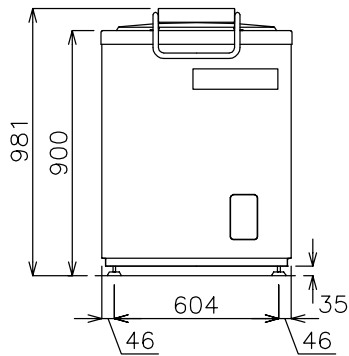

Côté

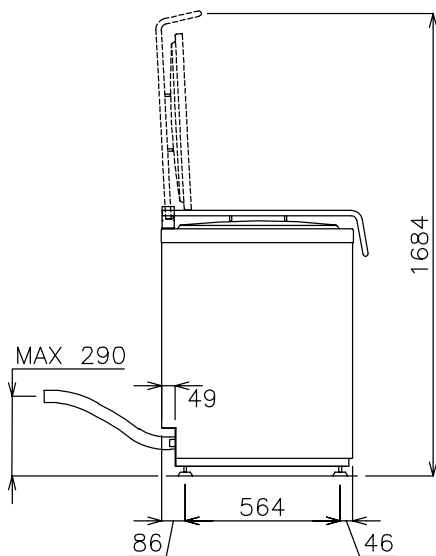

CWI = Raccordement eau froide
 D = Vidange
 EI = Connexion électrique

Dessus

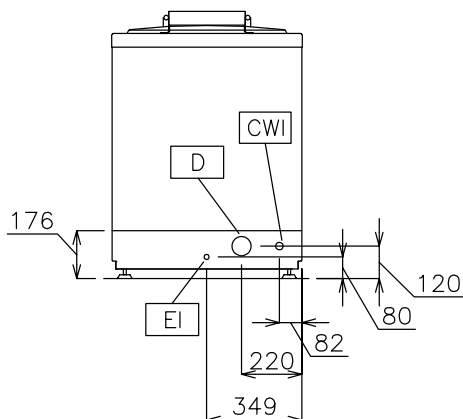
Électrique

Voltage :
 660072 (LVA100B) 230 V/1N ph/50 Hz
Puissance de raccordement 0.9 kW

Informations générales

Capacité de cuve : 30 lt
Capacité de chargement/ cycle - petits légumes 2-3 kg
Capacité de chargement/ cycle - gros légumes 6 kg
Vitesse de rotation : 270 tr/mn
Largeur extérieure 700 mm
Profondeur extérieure 700 mm
Hauteur extérieure 1000 mm
Poids net (kg) : 82